

T2 ~ T10 Варианты Мультиуправления

1) Flex 4ES/EX-T2 -управление двумя талями

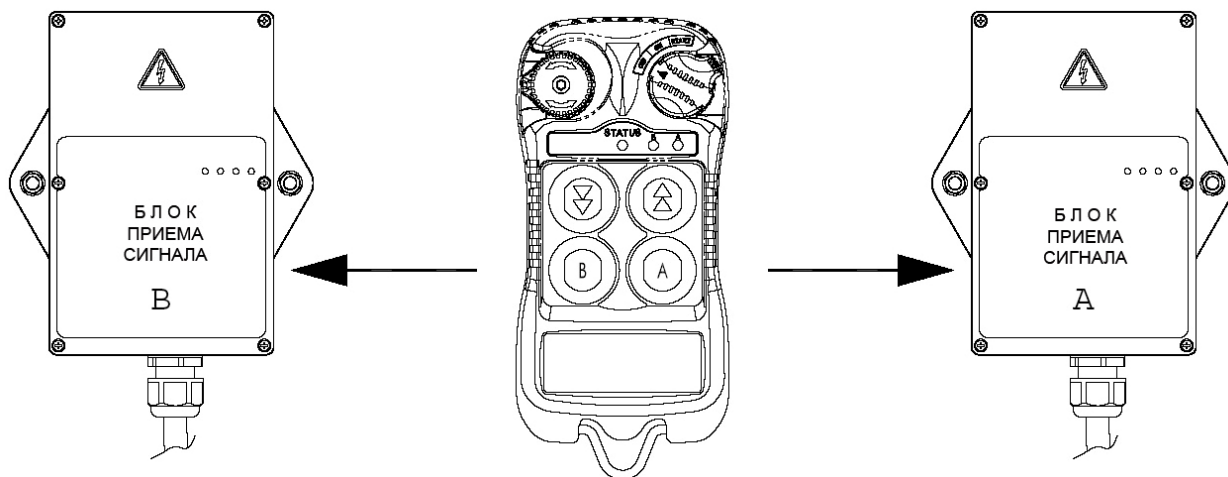

2) Flex 8ES/EX-T2-управление двумя талями/тележками

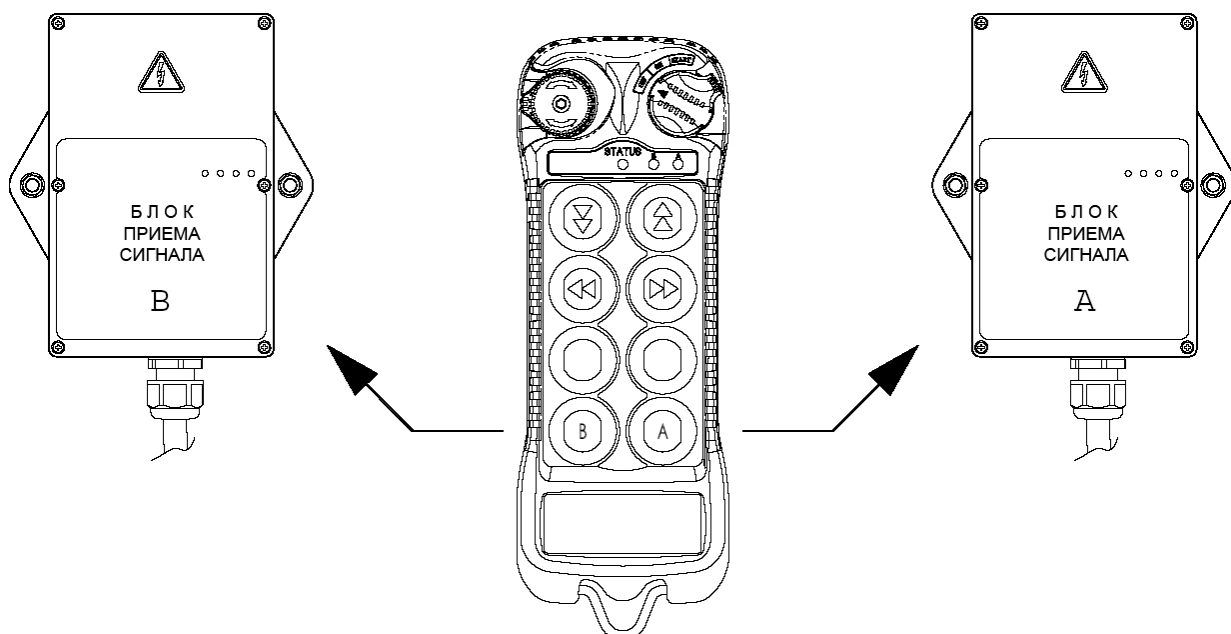

3) Flex 8ES/EX-T3- управление тремя талями/тележками

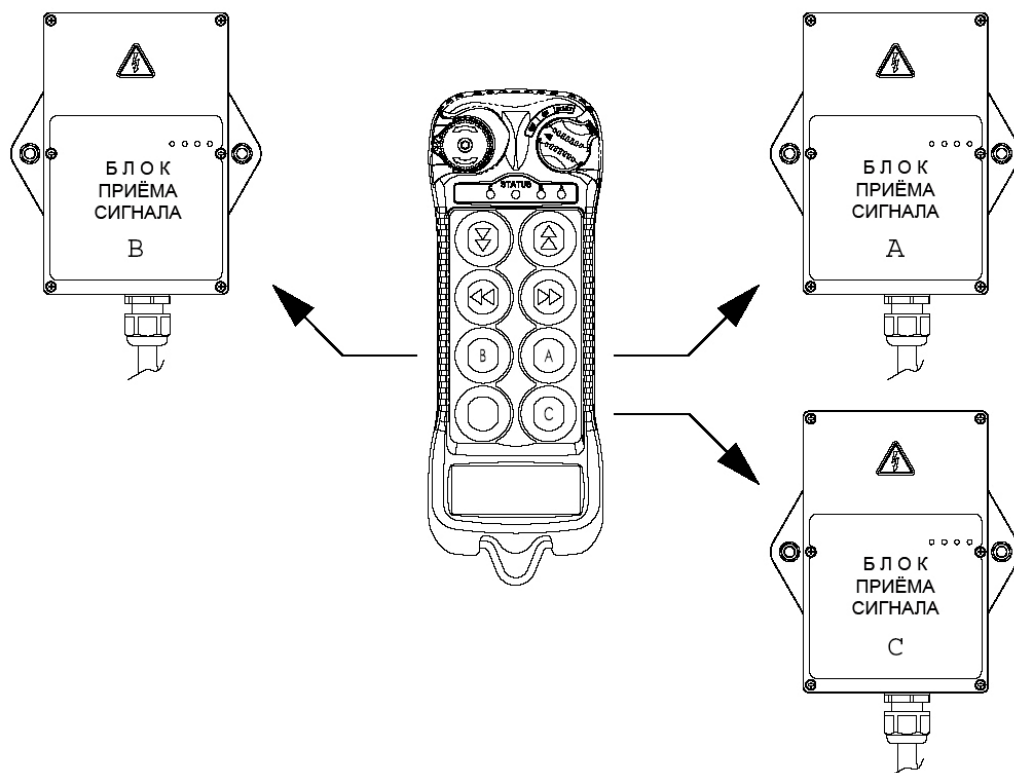

4) Flex 8ES/EX-T4- управление четырьмя талями/тележками

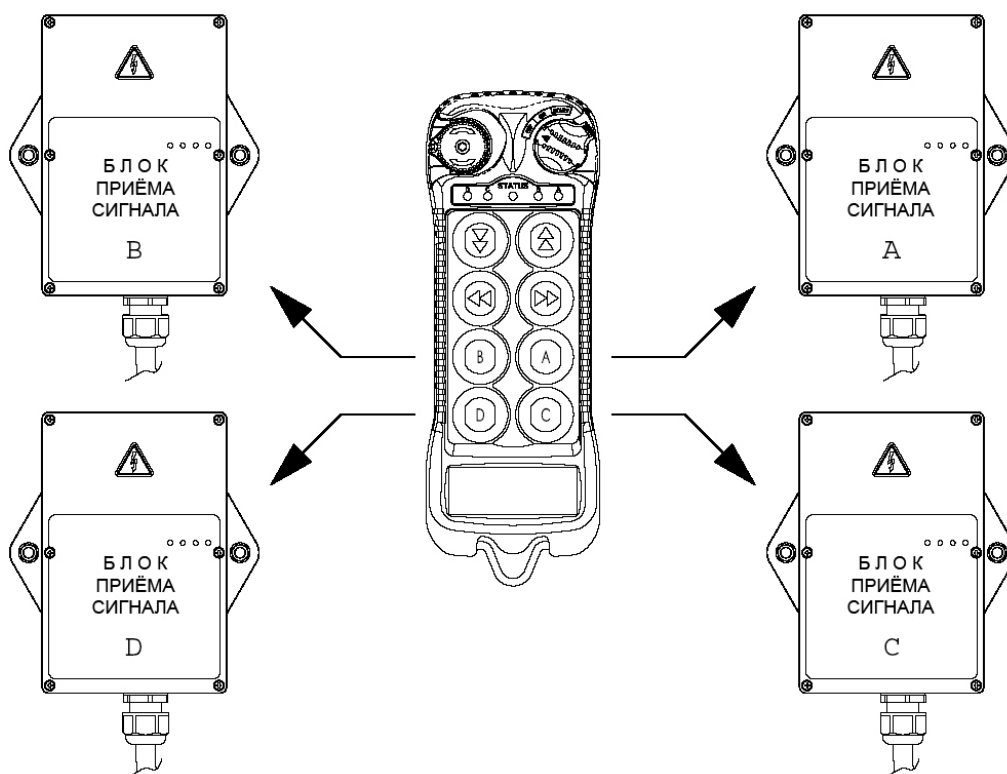

5) Flex 8ES/EX-T5~T6- управление шестью таями/тележками

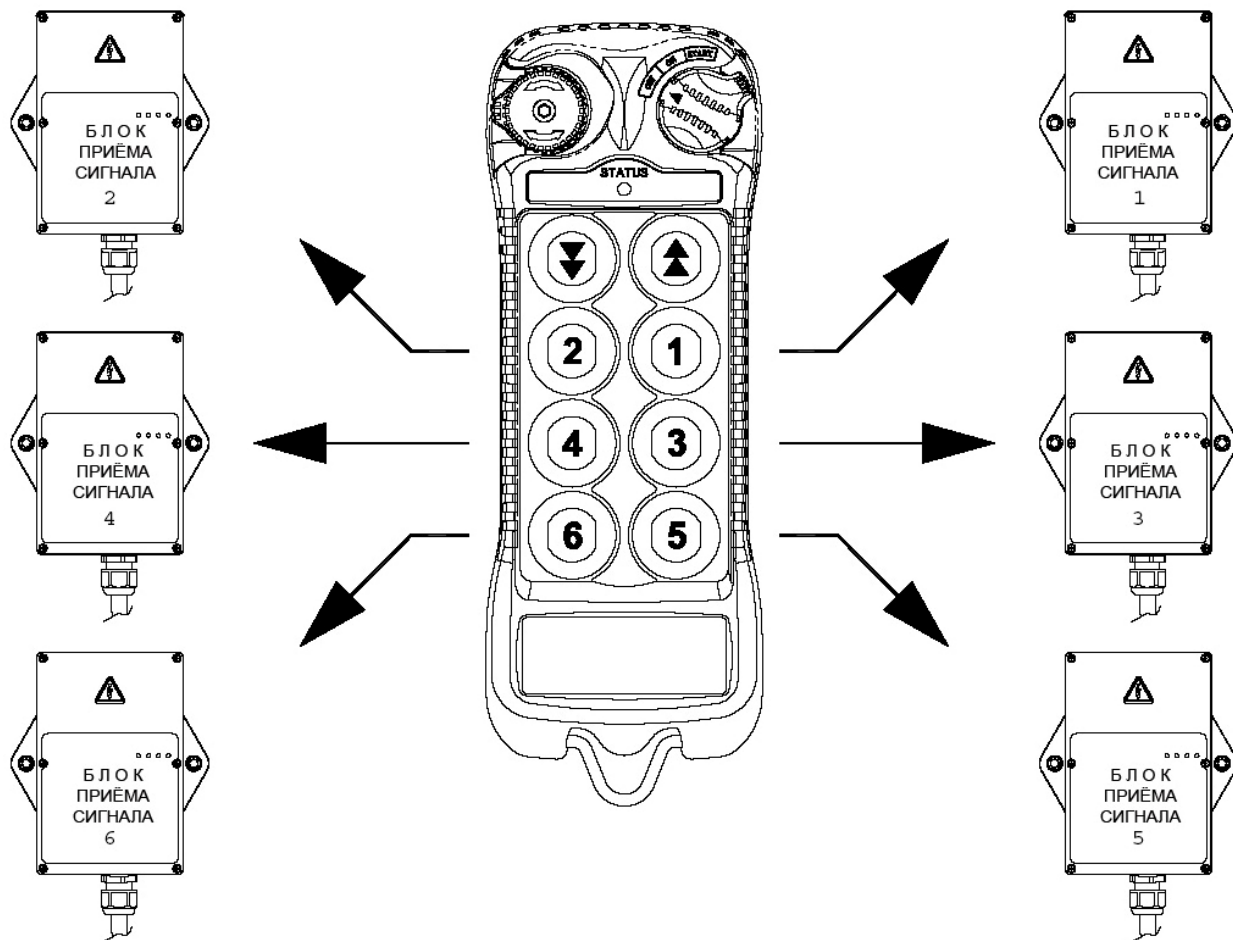

ПРИМЕЧАНИЕ: T2~T10-для управления 10(десятью) компактными БПС (блок приёма сигнала) используется ПДУ (пульт дистанционного управления) Flex 12ES/EX.

Управление «Тандем»

Системы: Flex 8EX-T и Flex 12EX-T

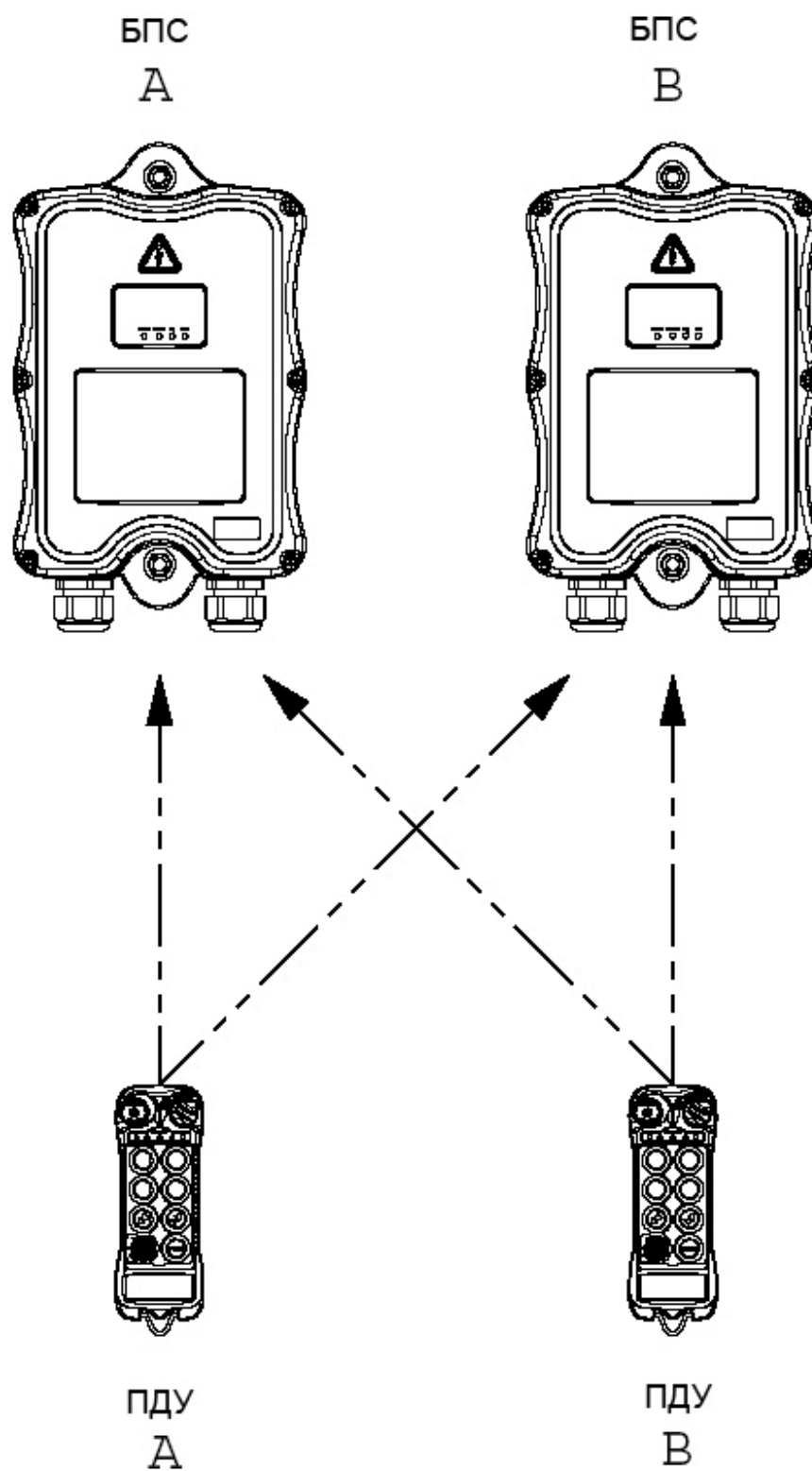

Управление «Произвольный выбор»

Системы: Flex 8EX-R и Flex 12EX-R

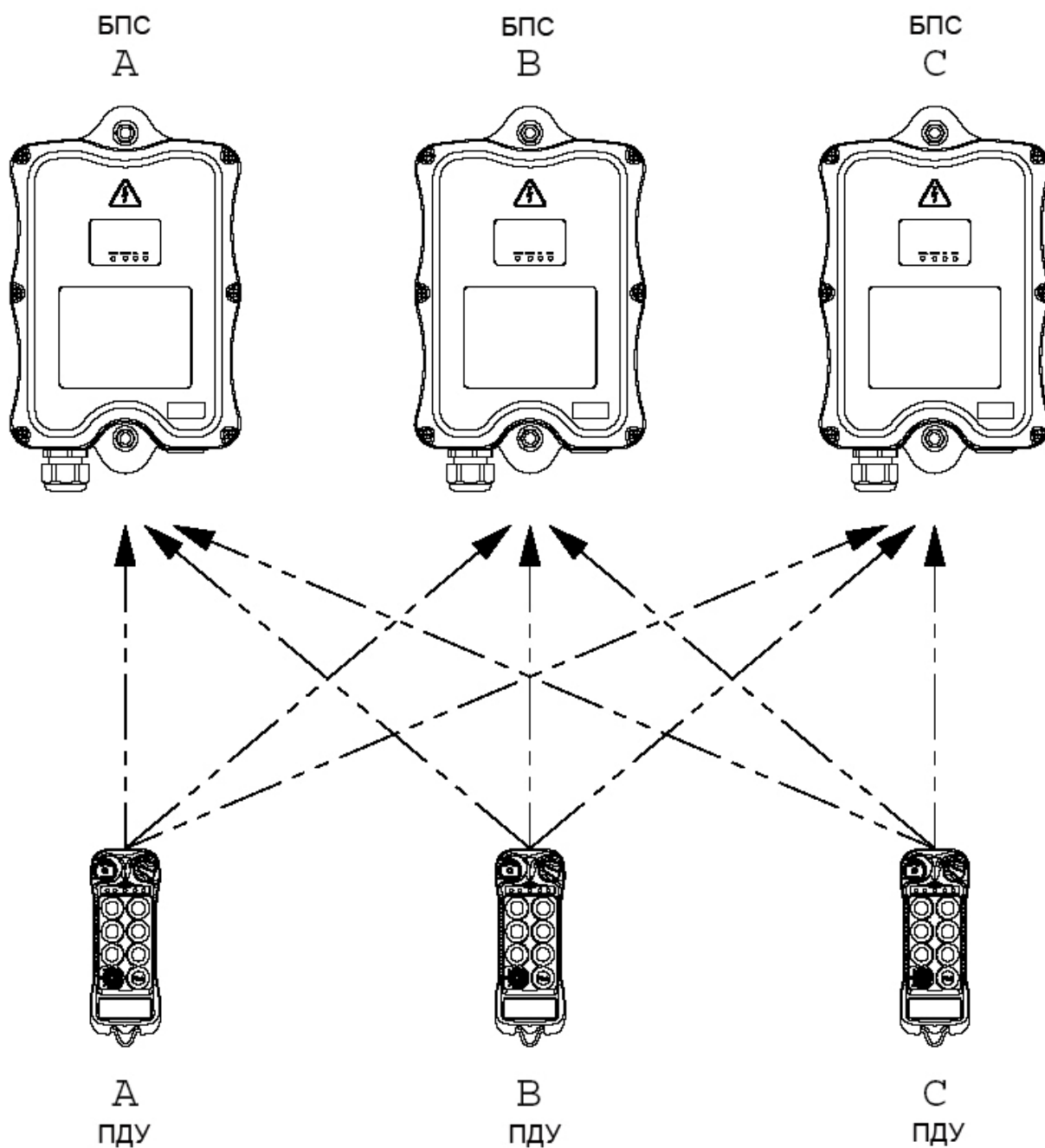

2S ~ 3S Управление «Бескабельное»

Системы: Flex 8ES/EX-2S и Flex 12ES/EX-3S

1) Flex 8ES/EX-2S Управление «Бескабельное»

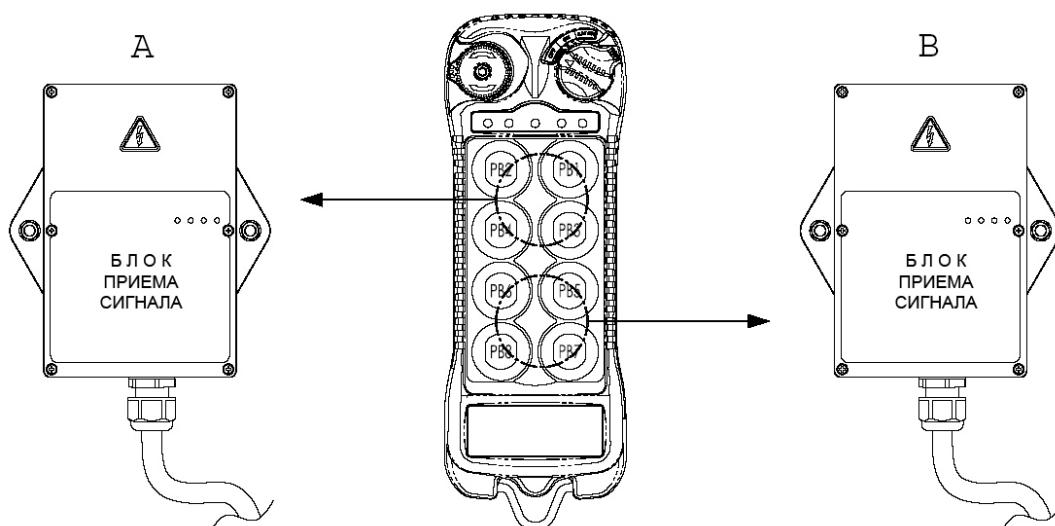

1) Flex 12ES/EX-3S Управление «Бескабельное»

